

Table de pat' rapido.

La table de patrouille proposée se présente sous la forme de deux modules identiques et d'un plateau qui recevra les planches fendues.

Une transversale horizontale sera ajoutée entre les deux modules pour la stabilité de l'ensemble

Pour cela, et comme toute réalisation en froissartage, il sera nécessaire d'utiliser des outils **correctement entretenus** :

- **une scie.**
- **une hachette** bien affûtée.
- **une tarière de 24 mm** (pour les assemblages tenon/mortaise).
- **une tarière de 13 mm** (pour les chevilles qui fixeront le châssis du plateau recevant les clés).

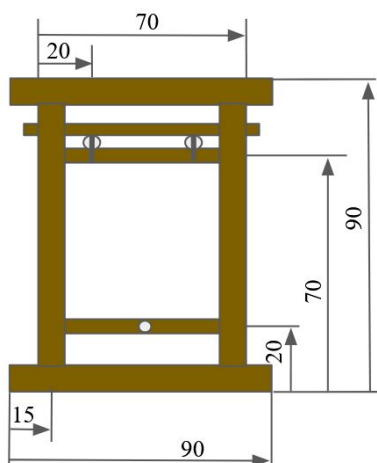

Modules extérieurs (pieds) :

- 4 x Largeur : L = 90cm - Diam 6-7cm
- 4 x Hauteur : L = 90cm - Diam 6-7cm
- 4 x Barreaux : L = 70cm - Diam 5-6cm

Remarque : les deux morceaux qui serviront de socle pourront être fendu au 1/3 pour une meilleur stabilité.

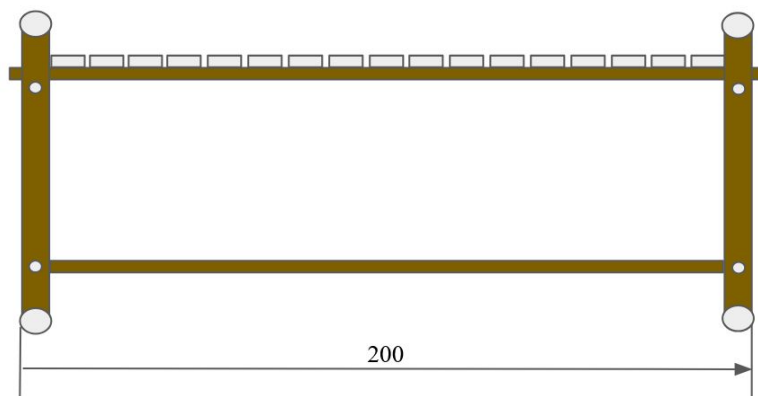

Transversales :

- 2 x L = 210cm - Diam 5cm
- 1 x L = 200cm - Diam 6cm

Planches ou dosses fendues en deux et taillées sur les extrémités

- 16 x L = 80cm - Diam 6cm
- Chevilles : 4 x 10cm - Diam 13cm

